

MILANO

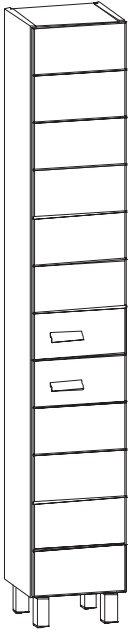

MODECO

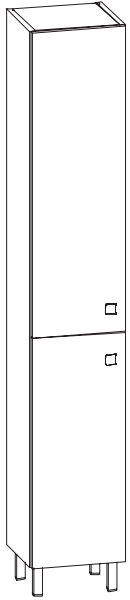

VENEZIA

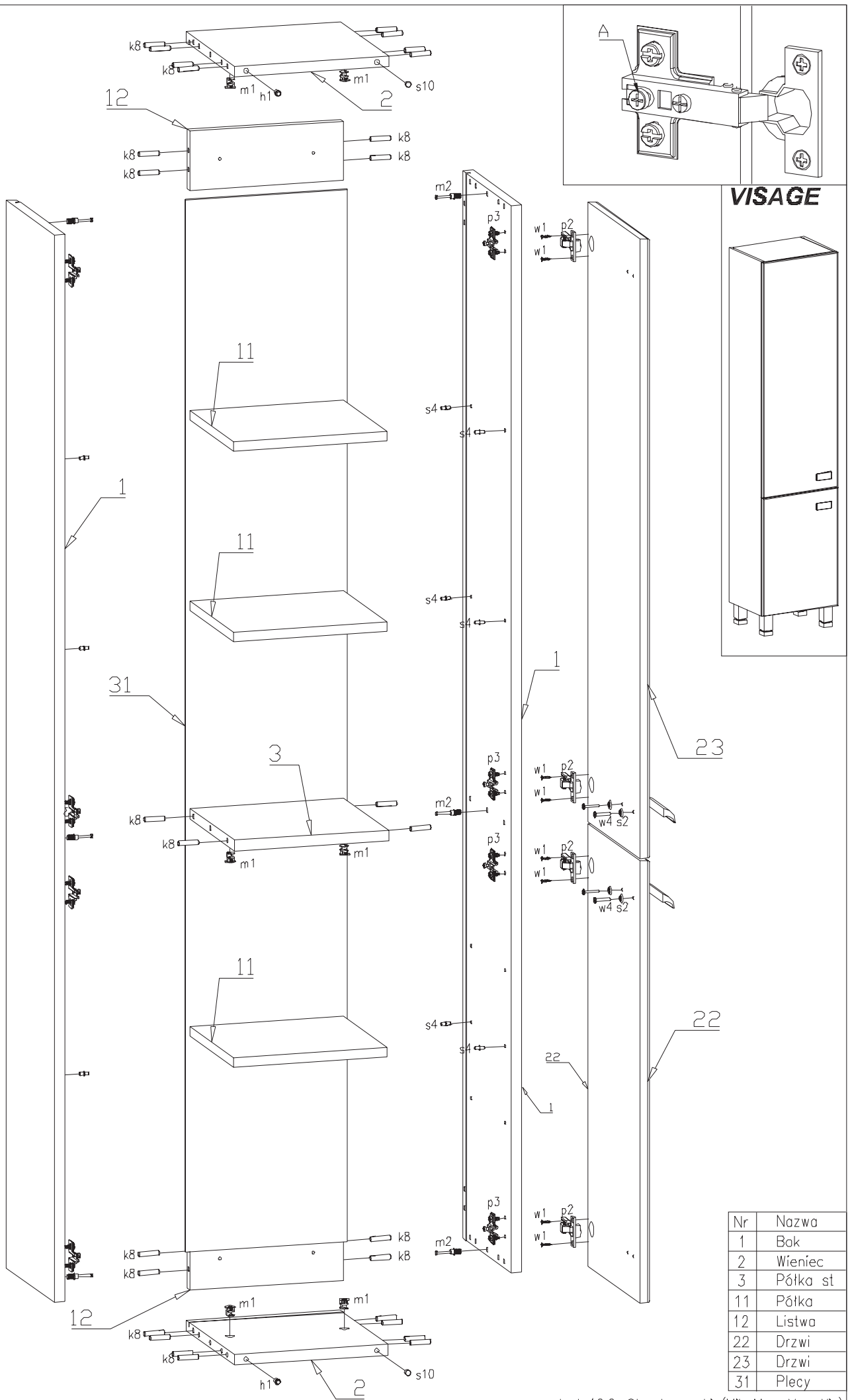
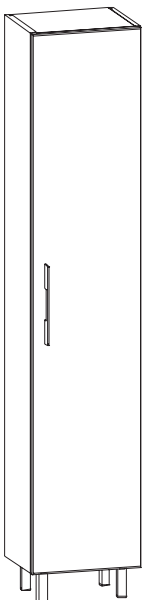

VISAGE

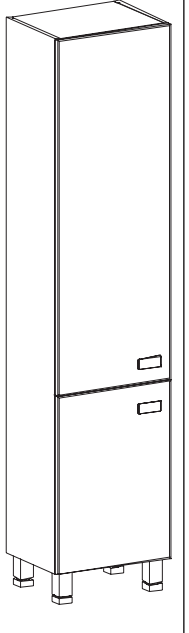

Nr	Nazwa
1	Bok
2	Wieniec
3	Półka st
11	Półka
12	Listwa
22	Drzwi
23	Drzwi
31	Pleczy

Inst 18.2. Stupek wysoki (Mil, Mon, Ven, Vis)

SZAFKA SŁUPEK WYSOKI
KOLEJNOŚĆ MONTAŻU:

CABINET HIGH POST
SEQUENCE OF ASSEMBLY:

ШКАФЧИК МІЛАНО ТУМБА
ВЫСОКАЯ
ПОРЯДОК МОНТАЖА:

Przed przystąpieniem do montażu szafki należy zapoznać się z instrukcją montażu pozostałych elementów segmentu (np. fronty, cokoły, szuflady, listwy montażowe, itp.) w celu zachowania odpowiedniej kolejności montażu. Złożony korpus szafki może uniemożliwić zamontowanie niektórych jej części.

Ponieważ materiał, z którego wykonano ścianę może być inny w każdym mieszkaniu, w komplecie nie znalazły się żadne umocowania ani wkręty. W celu uzyskania porady w kwestii doboru odpowiednich wkrętów skontaktuj się z lokalnym sklepem specjalistycznym.

1. Przykręć prowadnik p3 do boku 1.
2. W odpowiednie otwory o średnicy 8mm znajdujące się w krawędziach elementów, nalać po kropki kleju a1 i wbić kołki k8.
- Uwaga:** W przypadku stwierdzenia, że któryś z kołków wystaje z otworu na długość większą niż 10mm, należy go dobić, wymienić lub skrócić, gdyż może on spowodować uszkodzenie elementu. *Przypadki takie nie podlegają reklamacji!*
3. W boki 1 wcisnąć w odpowiednie otwory trzpień m2.
4. Przykręć zawiasy p2 do drzwi 22 i 23 wkrętami 3,5x16 w1.
5. W nacięcie wykonane w bokach 1 i wieńcach 2, w które należy wsunąć plecy 31 wpuścić w kilku miejscach klej a1.
6. Złożyć bok 1 z listwami montażowymi 12 i wieńcami 2. W nacięcie w wieńcach 2 wsunąć plecy 31. Po włożeniu pleców założyć drugi bok 1 i złączyć za pomocą mimośródów m1, które należy włożyć do otworów o średnicy 15mm znajdujących się w wieńcach 2. Mimośród przekręcić za pomocą śrubokręta do oporu.
7. W boki 1 wbić wsporniki do półek s4.
8. Założyć drzwi do szafki, przykręcając je śrubą A.
9. Przewiercić otwory pod uchwyty w zaznaczonych miejscach. Przykręcić uchwyty do drzwi 22 i 23 za pomocą wkrętu M4x25 w4 i podkładki s2.
10. W wieńiec górny i dolny 2 w otwory o średnicy 10mm włożyć hamulec h1 i zaślepkę s10.
11. Do dolnego wieńca, w zaznaczonych punktach przykręcić nóżki wkrętami 3,5x16 w1.

Before starting the assembly of the cabinet, you should familiarize with the manuals of assembly of other elements of the segment (e.g. fronts, pedestals, drawers, assembly slats, etc.) in order to preserve a proper sequence of the assembly. The assembled body of the cabinet can enable to mount some parts thereof.

Because of the wall in each flat can be built of different kinds of material, you need to use proper screws to attach cabinet to the wall.

1. Screw the guide p3 to the side 1.
2. In proper holes with a diameter of 8mm located on the edges of the elements, pour a drop of glue a1 and drive home the pegs k8.
- Note:** In case when it is stated that any of the pegs sticks out from the hole higher than 10mm, it should be driven home, replaced or shortened, as it can cause the damage to the element. *Such cases shall not be subject to complaints!*
3. In the sides 1 push in proper holes the mandrels m2.
4. Screw the hinges p2 to the door 22 and 23 screws 3,5x16 w1.
5. In the cut made on the sides 1 and in the rings 2, in which the back 31 and 32 should be placed, pour glue in some places a1.
6. Mount the side 1 with assembly slats 12 and rings 2. In the cut in the rings 2 place the backs 31. After placing the backs put a second back 1 and joint them with eccentrics m1, which should be placed into the holes with a diameter of 15mm located in the rings 2. Screw the eccentric with a screwdriver until resistance.
7. In the sides 1 drive home the brackets to the shelves s4.
8. Put the door to the cabinet, screwing with screw A.
9. Drill the holes for the grips in marked places. Screw the grips to the door 22 and 23 with a screw M4x25 w4 and washers s2.
10. In the upper and lower ring 2 in the holes with a diameter of 10mm put the brake h1.
11. To the lower ring, at the marked points, drill the legs, using screws 3,5 x 16 w1.

Перед началом монтажа шкафчика следует ознакомиться с инструкцией монтажа остальных элементов сегмента (напр. fronty, цоколы, ящики, монтажные рейки, и т.п.) для сохранения соответствующей очередности монтажа. Составной корпус шкафчика позволяет монтировать некоторые его части.

Так как материалы стен различаются, шурупы для фиксации на стене не прилагаются. Для выбора подходящих крепежных средств обратитесь в местный специализированный магазин.

1. Прикрутить проводник p3 к боковине 1.
2. В соответствующие отверстия диаметром 8мм, находящиеся на краях элементов, добавить немного клея a1 и вбить колышки k8.
- Внимание:** В случае, если какой-либо из колышков выступает из отверстия на длину более чем на 10мм, следует его плотно вбить, заменить или укоротить, так как он может повредить элемент. *Такие случаи не подлежат reklamacji!*
3. В боковины 1 втиснуть в соответствующие отверстия штифты m2.
4. Прикрутить шарниры p2 к двери 22 и 23 шурупами 3,5x16 w1.
5. В зарубку выполненную в боковинах 1 и венцах 2, в которое следует вставить спинку 31 добавить в нескольких местах клей a1.
6. Сложить бок 1 с монтажными рейками 12 и венцами 2. В зарубку в венцах 2 вставить спинку 31. После установки спинки вложить вторую боковину 1 и соединить с помощью эксцентриков m1, которые следует вложить в отверстия с диаметром 15мм находящиеся в венцах 2. Эксцентрик прикрутить с помощью отвертки до упора.
7. В боковины 1 вбить кронштейны к полкам s4.
8. Установить двери в шкафчик, привинчивая их винтом A.
9. Просверлить отверстия под ручки в отмеченных местах. Прикрутить ручки к двери 22 и 23 с помощью шурупа M4x25 w4 и прокладки s2.
10. В венец верхний и нижний 2 в отверстия диаметром 10мм вложить стопор h1.
11. К нижнему венцу, в обозначенных пунктах прикрутить ножки болтами 3,5x16 w1.

MILANO			VENEZIA			MODECO			VISAGE		
Art.	symbol	szt	Art.	symbol	szt	Art.	symbol	szt	Art.	symbol	szt
Uchwyt Milano	u11	2	Uchwyt Venezia	u224	4	Uchwyt Modeco	u13	2	Uchwyt Vis32	u14	2
Wspornik do półek	s4	12	Wspornik do półek	s4	16	Wspornik do półek	s4	12	Wspornik do półek	s4	12
Trzpień	m2	6	Trzpień	m2	6	Trzpień	m2	6	Trzpień	m2	6
Mimośród	m1	6	Mimośród	m1	6	Mimośród	m1	6	Mimośród	m1	6
Kołek 8mm	k8	28	Kołek 8mm	k8	28	Kołek 8mm	k8	32	Kołek 8mm	k8	36
Klej	a1	2	Klej	a1	2	Klej	a1	2	Klej	a1	2
Wkręt 3,5x16	w1	24	Wkręt 3,5x16	w1	22	Wkręt 3,5x16	w1	24	Wkręt 3,5x16	w1	24
wkręt M4x25	w4	4	wkręt M4x25	w4	2	wkręt M4x25	w4	2	wkręt M4x25	w4	4
Prowadnik	p3	4	Prowadnik	p3	3	Prowadnik	p3	4	Prowadnik	p3	4
Zawias	p2	4	Zawias	p2	3	Zawias	p2	4	Zawias	p2	4
Podkładka	s2	4	Podkładka	s2	2	Podkładka	s2	2	Podkładka	s2	4
Zaślepka fi8mm	s10	2	Gwoździe	g1	6	Gwoździe	g1	5	Gwoździe	g1	5
Gwoździe	g1	5	Nóżka Venezia	s14	4	Nóżka Venezia	s14	4	Nóżka chrom	s18	4
Amortyzator	h1	2									
Nóżka h=10cm	s8	4									

